

Opel Vivaro



OPEL



	Vivaro		SWB Van	LWB Van	SWB Van Double cab	LWB Van Double cab	Floor Cab
	ДВИГАТЕЛИ	Тегло / Височина					
Бензин	2.0 86 кВт/117 к.с.	2700 кг, стандартен покрив	19 370	-	-	-	-
	2.0 86 кВт/117 к.с.	2900 кг, стандартен покрив	19 670	20 170	-	-	19 470
	2.0 86 кВт/117 к.с.	2900 кг, висок покрив	21 670	22 170	-	-	-

	Vivaro		SWB Van	LWB Van	SWB Van Double cab	LWB Van Double cab	Floor Cab
	ДВИГАТЕЛИ	Тегло / Височина					
Дизел	2.0 CDTI 66 кВт/90 к.с.	2700 кг, стандартен покрив	20 170	-	23 470	-	-
	2.0 CDTI 84 кВт/114 к.с.	2700 кг, стандартен покрив	20 170	-	23 820	-	-
	2.0 CDTI 84 кВт/114 к.с.	2700 кг, стандартен покрив, Tecshift	22 020	-	25 320	-	-
	2.5 CDTI без филтър за сажди 107 кВт/146 к.с.	2700 кг, стандартен покрив	22 020	-	25 320	-	-
	2.5 CDTI без филтър за сажди 107 кВт/146 к.с.	2700 кг, стандартен покрив, Tecshift	23 520	-	26 820	-	-
	2.5 CDTI 107 кВт/146 к.с.	2700 кг, стандартен покрив	22 120	-	25 420	-	-
	2.5 CDTI 107 кВт/146 к.с.	2700 кг, стандартен покрив, Tecshift	23 620	-	26 920	-	-
	2.0 CDTI 66 кВт/90 к.с.	2900 кг, стандартен покрив	20 470	20 970	23 770	24 270	20 270
	2.0 CDTI 84 кВт/114 к.с.	2900 кг, стандартен покрив	20 470	20 970	24 120	24 620	20 620
	2.0 CDTI 84 кВт/114 к.с.	2900 кг, стандартен покрив, Tecshift	22 320	22 820	25 620	26 120	22 120
	2.5 CDTI без филтър за сажди 107 кВт/146 к.с.	2900 кг, стандартен покрив	22 320	22 820	25 620	26 120	22 120
	2.5 CDTI без филтър за сажди 107 кВт/146 к.с.	2900 кг, стандартен покрив, Tecshift	23 820	24 320	27 120	27 620	23 620
	2.5 CDTI 107 кВт/146 к.с.	2900 кг, стандартен покрив	22 420	22 920	25 720	26 220	22 220
	2.5 CDTI 107 кВт/146 к.с.	2900 кг, стандартен покрив, Tecshift	23 920	24 420	27 220	27 720	23 720
	2.0 CDTI 66 кВт/90 к.с.	2900 кг, висок покрив	22 470	22 970	-	-	-
	2.0 CDTI 84 кВт/114 к.с.	2900 кг, висок покрив	22 470	22 970	-	-	-

	Vivaro		SWB Van	LWB Van	SWB Van Double cab	LWB Van Double cab	Floor Cab
	ДВИГАТЕЛИ	Тегло / Височина					
ДИЗЕЛ	2.0 CDTI 84 кВт/114 к.с.	2900 кг, висок покрив, Tecshift	24 320	24 820	-	-	-
	2.5 CDTI без филтър за сажди	2900 кг, висок покрив	24 320	24 820	-	-	-
	2.5 CDTI без филтър за сажди	2900 кг, висок покрив, Tecshift	25 820	26 320	-	-	-
	2.5 CDTI 107 кВт/146 к.с.	2900 кг, висок покрив	24 420	24 920	-	-	-
	2.5 CDTI 107 кВт/146 к.с.	2900 кг, висок покрив, Tecshift	25 920	26 420	-	-	-

Van	Double Cab van	Floor Cab
Стандартно оборудване		
Екстериор		
Плъзгаща се дясна врата без прозорец	Плъзгаща се дясна врата с неподвижен прозорец	
Двукрила задна врата, без стъкла, 180°	Двукрила задна врата, остъклена, 180°	
Ръчно регулируеми странични огледала за обратно виждане	Ръчно регулируеми странични огледала за обратно виждане	Ръчно регулируеми странични огледала за обратно виждане
Бели мигачи в предните светлини	Бели мигачи в предните светлини	Бели мигачи в предните светлини

Интериор		
	3-местна седалка тип пейка на 2-ри ред	
Метален панел без прозорец, лява страна	Панел на каросерията с неподвижен прозорец, лява страна	
Стоманена преграда за цялата височина без прозорец	Напълно затворена разделителна стена от висококачествена пластмаса с предпазен прозорец зад 2-рия ред седалки	Премахване на стандартната преградна стена за версия Van
Стандартен волан	Стандартен волан	Стандартен волан
Регулируема шофьорска седалка	Регулируема шофьорска седалка	Регулируема шофьорска седалка
Цвят "Punch/Elba"	Цвят "Punch/Elba"	Цвят "Punch/Elba"
Двойна пътническа предна седалка тип пейка	Двойна пътническа предна седалка тип пейка	Двойна пътническа предна седалка тип пейка
Отоплителна система HVAC	Отоплителна система HVAC	Отоплителна система HVAC
Пакет за пушачи (запалка и пепелник)	Пакет за пушачи (запалка и пепелник)	Пакет за пушачи (запалка и пепелник)

Информационно-развлекателни системи		
Радиокасетофон CR 213	Радиокасетофон CR 213	Радиокасетофон CR 213

Безопасност		
Антиблокираща спирачна система (ABS) с асистенция при аварийно спиране	Антиблокираща спирачна система (ABS) с асистенция при аварийно спиране	Антиблокираща спирачна система (ABS) с асистенция при аварийно спиране
Въздушна възглавница за шофьора	Въздушна възглавница за шофьора	Въздушна възглавница за шофьора

Колела и гуми		
Стоманени джанти 16x6, 5 монтажни отвора (с малък централноразположен тас)	Стоманени джанти 16x6, 5 монтажни отвора (с малък централноразположен тас)	Стоманени джанти 16x6, 5 монтажни отвора (с малък централноразположен тас)
Пълноразмерно резервно стоманено колело	Пълноразмерно резервно стоманено колело	Пълноразмерно резервно стоманено колело

Стандартни пакети	Van	Double Cab van	Floor Cab
Пакет "Комфорт" Климатик отпред, централно заключване без блокировка на вратите, предни електрически прозорци (с еднократно натискане на бутона за водача при поръчка на селективно заключване на вратите), отопляеми електрически огледала, ключ с 2 бутона (ако не е поръчано селективно заключване на вратите) Y55	900	900	900
Електрически пакет (централно заключване на вратите за Essentia, централно заключване с дистанционно управление за Enjoy/ електрозадвижване на предните странични прозорци) B28	350	350	350
Пакет "Видимост" Автоматично включване на чистачките, фарове за мъгла, електрически прозорци с еднократно натискане на бутона (за водача), централно заключване без блокировка на вратите, отопляеми електрически огледала, селективно заключване на вратите (не се отнася за Floor Cab) T80	700	700	700
Пакет "Edition 1" Предна броня в цвета на купето, затворени тасове на колелата, хромиран пакет, централно заключване без блокиране, електрически прозорци (управление с едно докосване, ако се поръча селективно заключване), електрически огледала с подгряване, климатична инсталация отпред, ключ с 2 бутона (ако се поръча селективно заключване), радио "CD30" с формат двоен DIN, CD и MP3 плейър A4K	1 450	1 450	1 450
Пакет "Edition 2" Брони и странични лайсни в цвета на купето, плоски тасове, пакет матов хром, облицован с кожа волан, централно заключване без блокировка на вратите, електрически прозорци (функционалност "с едно докосване" за водача, ако е поръчано селективно заключване на вратите), електрически отопляеми огледала, еднозонен климатик отпред, бордови компютър, подлакътник за предните седалки, ключ с два бутона (ако не е поръчано селективно заключване на вратите), двойна аудиосистема DIN CD30 MP3 със CD MP3-плейър A4U	1 900	1 900	1 900
Цветен пакет: брони, лайсни, огледала Частично оцветена предна броня, цветова акцентирана задна броня (централна част), оцветено в цвета на купето продължение на задната броня, лайсни в цвета на купето, цветни корпуси на страничните огледала, заден спойлер (PLR), орнаментен надпис J2J	500	500	500
Цветен пакет: брони и лайсни Частично оцветена предна броня, цветова акцентирана задна броня (централна част), продължение на задната броня в цвета на купето, лайсни в цвета на купето J2K	375	375	375
Пакет "Цветни брони" Частично оцветена предна броня, цветова акцентирана задна броня (централна част), продължение на задната броня в цвета на купето J2H	300	300	-
Пакет "Craftsman" Дървена облицовка на страничните панели, дървен под, подвижни точки за закрепване K1V	360	-	-

Екстериор		Част от пакет	Van	Double Cab van	Floor Cab
Фарове за мъгла	T96	T80	145	145	145
Светлини за движение през деня	T61		90	90	90
Слънцеотразително предно стъкло	A41		230	230	230
Предни брони в цвета на купето	VB5	A4K, J2H, J2K, J2J	150	150	150
Пълно остъкляване	A10		345	-	-
Плъзгаща се дясна врата с неподвижен прозорец	BSA		270	S	-
Плъзгаща се дясна врата с плъзгащ се прозорец	BSC		350	350	-
Метален панел без прозорец, дясна страна			0	-	-
Замества стандартната дясна плъзгаща се врата	BTB				
Панел на каросерията с неподвижен прозорец, лява страна	BTE		75	S	-
Панел на каросерията с плъзгащ се прозорец, лява страна	BTG		170	170	-
Плъзгаща се врата без прозорец, лява	BSK		270	-	-
Плъзгаща се врата с неподвижен прозорец, лява	BSB		350	350	-
Плъзгаща се врата с плъзгащ се прозорец, лява	BSD		420	420	-
Двукрила задна врата, без стъкла, 180°	J1W		S	40	-
Двукрила задна врата, остъклена, 180°	J1X		90	S	-
Устойчиви на удар задни врати с отваряне до 250 или 235° В зависимост от страната, 235° ако се поръча L1+ плъзгаща врата, иначе 250°	7U4		140	140	-
Затваряща се надолу врата, задна, остъклена, 250 или 235° В зависимост от страната, 235° ако се поръча L1+ плъзгаща врата, иначе 250°	J1T		210	180	-
Задна врата, остъклена			410	380	-
Чистачки и отопление на задното стъкло	J1U				
Метална задна врата без остъкление	K2H		50	-	-
Интервални чистачки и отопление на прозорците на задните врати			180	180	-
Задно стъкло с функция против изпотвяване	C25				
Теглич	VR2		360	360	360
Теглич за висока бордова платформа	XBEB		-	-	950
Висока бордова платформа със странични панели	XBED		-	-	3 900
Висока бордова платформа със странични кутии	XBDZ		-	-	4 150
Втори акумулатор	XBEY		360	360	360
Ляво и дясно електрическо външно странично огледало със средно рамо за ширина между 1980 и 2060 мм	DBF		-	-	80
Ляво и дясно електрическо външно странично огледало с дълго рамо за ширина между 2060 и 2180 мм	DBE		-	-	85

Интериор		Част от пакет	Van	Double Cab van	Floor Cab
Отопляеми предни седалки (двойната пътническа седалка не е отопляема)	KA1		280	280	280
Тапицерия Line, син	XXNS		100	-	100
Тапицерия Line, червен	XXOZ		100	-	100
Подсилена тъкан "Elba"	TAAN		110	-	110
Тапицерия винил	XXXH		○	○	○

Интериор	Част от пакет	Van	Double Cab van	Floor Cab
Подлакътник за предната единична седалка двойната пасажерска седалка е без подлакътник	DAR A4U	100	100	100
Единична пътническа предна седалка	AE1	0	0	0
Единична пътническа предна седалка, комфортна (регулируема по височина, с подлакътник и лумбална опора)	AHZ	50	50	50
Облицован с кожа волан	NP5 A4U	150	150	150
Централно заключване на вратите с дистанционно управление (с блокировка на вратите)	AU0	335	335	335
Дистанционно централно заключване (без блокировка)	A97 T80, Y55, A4K, A4U	285	285	285
Селективно заключване на вратите включва електрически прозорци с еднократно натискане на бутон за водача	CLB T80	70	70	-
Допълнителен ключ (ключ с 3 бутон с селективно заключване на вратите, включва електрически прозорци с еднократно натискане на бутон за водача)	K69	95	95	-
Климатик	C60 Y55, A4K, A4U	785	785	785
Допълнително отопление с гориво	K08	350	350	350
Таймер за допълнително отопление	XBES	150	150	150
Автономно отопление на автомобила, водно загрива охладителната течност на двигателя	XBEP	650	650	650
Лесно стартиране с дистанционно управление (за автономното отопление на автомобила)	XBER	500	500	500
Double cab, Комфорт	XBBL	-	3 300	-
Стоманена преграда за цялата височина без прозорец	AX6	S	-	30
Преградна стоманена стена догоре с прозорец	AX9	50	-	50
Тръбна преграда зад водача	AX5	0	-	-
Предпазна решетка, 1/3 зад седалката на водача и пътника до водача	XBBI	610	-	-
Предпазна решетка, 1/3 зад седалката на водача	XBBJ	310	-	-
Пластмасова облицовка на полувисочина	B48 K1V	130	-	-
Метална решетка на прозореца на разделителната стена	XBEO	-	150	-
Премахване на стандартната преградна стена за версия Van (само при трансформация на купето)	AA0	-20	S	S
Тапицерия на товарното отделение: под от шперплат и странични стени в сив цвят	XBVM	-	565	-
Гумено покритие на дървения под на товарното отделение	B68 K1V	215	-	-
Дървена облицовка, задно отделение, пълна височина, L1 L1N1	XBAO	525	-	-
Дървена облицовка, задно отделение, пълна височина, L2 L2N1	XBAP	350	-	-
Дървен под L1 L1	XBAR	215	-	-
Дървен под L2 L2	XBAS	215	-	-
Гъвкава система от точки за закрепване на товара	V90 K1V	130	-	-
Поленов филтър	XR5	30	30	30
Тава за 2-ри акумулатор	TP2	120	120	120

Интериор	Част от пакет	Van	Double Cab van	Floor Cab
Извод за отвеждане на мощност за допълнителни агрегати предлага се за версиите с двигатели 1.9 DTI и 2.5 DTI	V66	165	165	165
CAN-bus интерфейс (подготовка за инсталация на допълнителни електрически устройства при трансформация на купето) (вкл. селективно заключване на вратите и електрически прозорци с с еднократно натискане на бутона)	KC6	200	200	200

Информационно-развлекателни системи	Част от пакет	Van	Double Cab van	Floor Cab
Проставка за мобилен телефон (без оборудване "свободни ръце")	UV8	145	145	145
Бордкомпютър	U68	70	70	70
Аудиосистема CD 70 Navі с радио, CD и MP3-плейър и CD-ROM навигационна система (вкл. цветен информационен дисплей за навигационната система, управление на аудиосистемата от волана)	UCE	2 000	2 000	2 000
Аудиосистема CD30 MP3 с радио и CD MP3-плейър	UCH	220	220	220
Управление на аудиосистемата от волана	W1Y	50	50	50
Аудиосистема CD 413 с радиоприемник и CD-плейър (6 високоговорителя)	U1W	200	200	200
Премахване на радиото (за избрани корпоративни клиенти)	UL5	0	0	0
Цифров тахограф (вкл. селективно заключване на вратите и електрически прозорци с с еднократно натискане на бутона)	TGP	790	790	790

Безопасност	Част от пакет	Van	Double Cab van	Floor Cab
Алармена система	UA6	410	410	410
Въздушни възглавници за водача и пътника до него, предни въздушни завеси и странични въздушни възглавници	AY0	1 165	1 165	1 165
Въздушни възглавници за водача и пътника до него, предни въздушни завеси и странична въздушна възглавница за водача	AWH	1 165	1 165	1 165
Предни въздушни възглавници за водача и пътника до него	AK5	265	265	265
Дискови спирачки без ABS	J65	-100	-100	-100
Електронна стабилизираща програма (ESP Plus) (включва контрол на сцеплението)	NW9	560	560	-
Парк пилот	UD7	250	250	-

Колела и гуми	Част от пакет	Van	Double Cab van	Floor Cab
Всесезонни гуми с размер 205/65 R16	QRQ	150	150	150
Гуми с размер 215/65 R16	QTB	95	95	-
Алуминиеви джанти, 16", 5 спици, спортни	QE0	750	750	750
Алуминиеви джанти 16" с гуми 215/65 R16	PG0	750	750	750
Плоски тасове (пълноразмерни)	QP9	50	50	50
Носач на резервното колело с ключ	P11	80	80	80
Сребристо резервно колело	PP8	20	20	20

Общи спецификации

РАЗМЕРИ	Vivaro
Височина (мм)	1955/2465
Дължина (L1/Floor Cab/L2) (мм)	4782/5038/5182
Междуосие (L1/L2, Floor Cab) (мм)	3098/3498
Широчина (без/със странич.огледала (с дълги рамена за Floor Cab) (мм)	1904/2232/2434
Следа (предна/задна) (мм)	1615/1630

Радиус на завой в метри

	Vivaro
От бордюр до бордюр (L1/L2, Floor Cab)	11.8/13.1
От стена до стена (L1/L2, Floor Cab)	12.4/13.7

Размери на багажното отделение (ECE/GM) в мм

	Vivaro	Van Double Cab
Дължина на товарния отсек, от задната врата до предните седалки	2400/2800	1400/1930
Широчина между страничните арки на колелата	1268	1268
Максимална широчина	1690	1690
Височина на багажното отделение	543	543
Обем на товарния отсек (м ³)	5.0-8.4 м ³	2.6-3.8 м ³

Тегло в кг

	Vivaro
Собствено тегло на автомобила, вкл.водача (съгласно стандарт 70/156/EU)	1735-2126
Максимално допустимо брутно тегло на автомобила	2695-3070
Полезен товар	960-1210
Натоварване на предния мост (брутно тегло)	1450-1620
Натоварване на задния мост (брутно тегло)	1550-1650

Vivaro FloorCab

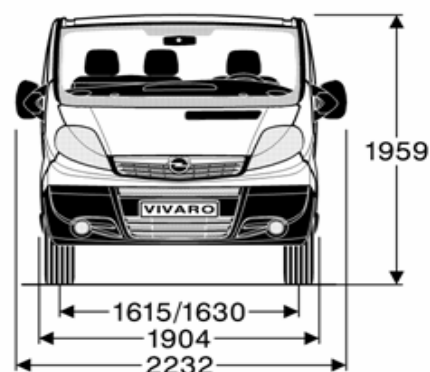
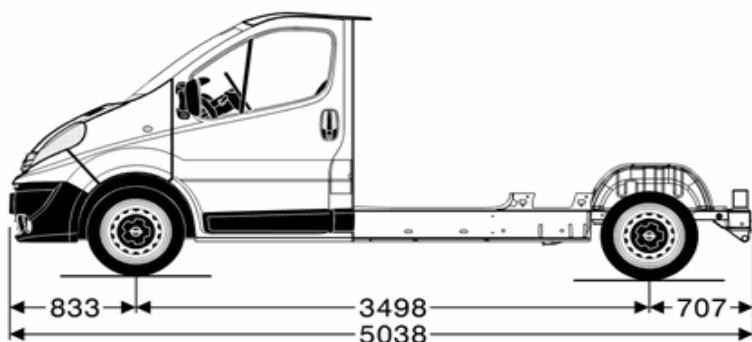

Общи спецификации

Vivaro Van L1 Hi/H2

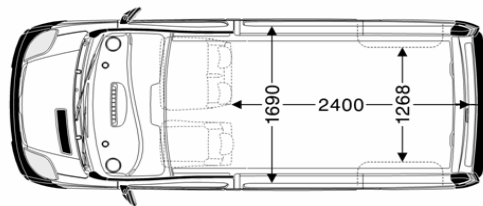
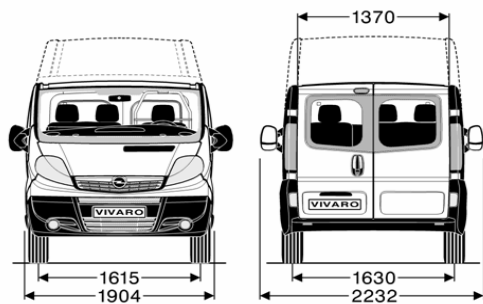
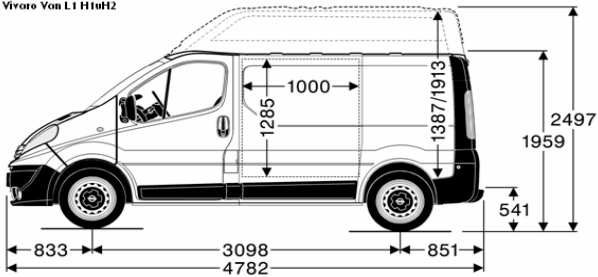

Vivaro Van L2 Hi/H2

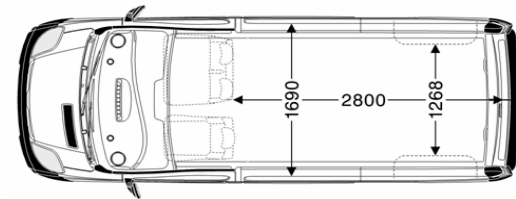
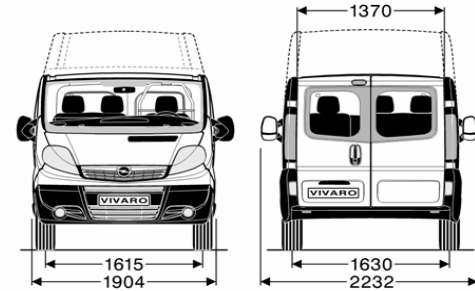
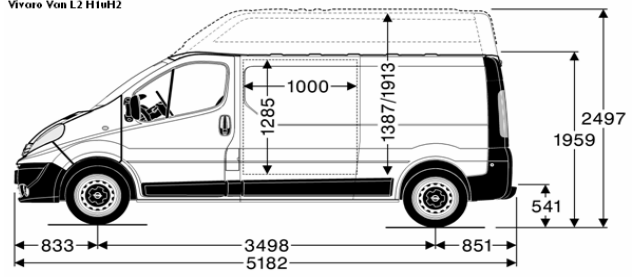

Vivaro DoubleCob L1-H1

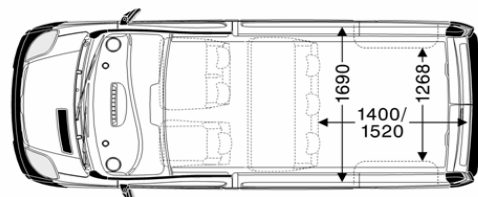
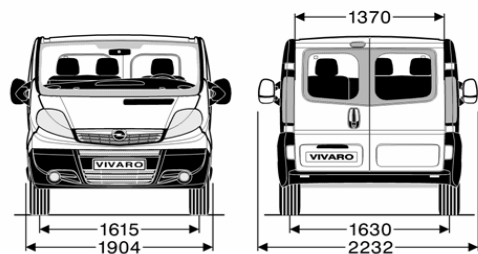
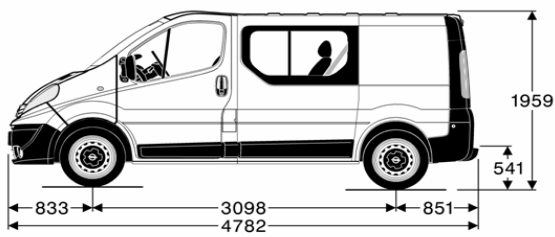

Vivaro DoubleCob L2-H1

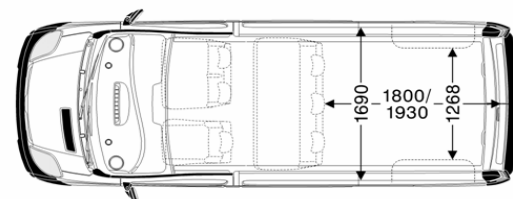
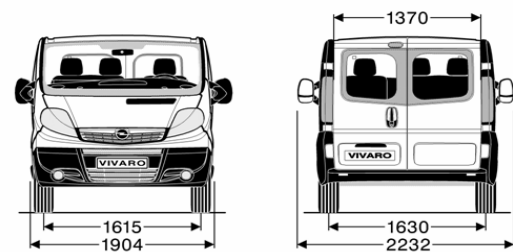
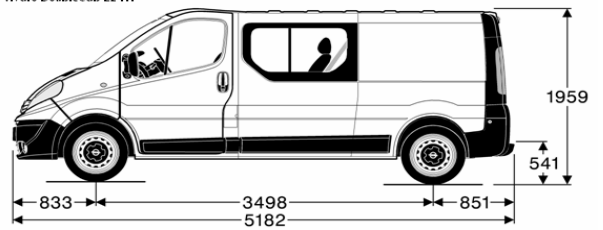

Бензинови двигатели	2.0
Гориво	бензин
Емисионен стандарт	Euro 4
Трансмисия	6-степенна механична
Брой цилиндри	4
Диаметър на цилиндъра в мм	82.7
Ход на буталото в мм	93.0
Работен обем (см ³)	1998
Максимална мощност (кВт/к.с.)	86/117
Максимална мощност при об./мин	4700
Максимален въртящ момент (Нм)	190
Максимален въртящ момент при об./мин	3750
Максимална скорост (км/ч)	160
Разход на гориво (л/100 км) 1999/100/EU	
Емисионен стандарт	Euro 4
градски	13.2-13.4
извънградски	9.4-9.5
комбиниран цикъл	10.8-10.9
емисия на CO ₂ (гр/км)	259-262

Дизелови двигатели	2.0 CDTI (66 kW)	2.0 CDTI (84 kW)	2.5 CDTI
Гориво	дизел	дизел	дизел
Емисионен стандарт	Euro 4	Euro 4	Euro 4
Трансмисия	6-степенна механична	6-степенна механична (Techshift)	6-степенна механична (Techshift)
Брой цилиндри	4	4	4
Диаметър на цилиндъра в мм	84.0	84.0	89.0
Ход на буталото в мм	90.0	90.0	99.0
Работен обем (см ³)	1995	1995	2464
Максимална мощност (кВт/к.с.)	66/90	84/114	107/146
Максимална мощност при об./мин	3500	3500	3500
Максимален въртящ момент (Нм)	240	290	320
Максимален въртящ момент при об./мин	1500	1600	1500
Максимална скорост (км/ч)	145	160	170
Разход на гориво (л/100 км) 1999/100/EU			
Емисионен стандарт	Euro 4	Euro 4	Euro 4
градски	9.8-10.2	9.8-10.2 (8.6-9.0)	10.4-10.5 (9.1-9.3)
извънградски	7.6-8.0	7.6-8.0 (7.6-8.0)	7.6-7.7 (7.9-8.1)
комбиниран цикъл	8.4-8.8	8.4-8.8 (8.0-8.4)	8.7-8.8 (8.3-8.5)
емисия на CO ₂ (гр/км)	222-232	222-232 (212-223)	229-232 (220-225)

Настоящата спецификация е основана на информация от 1 януари 2008. Точни данни за междуременно настъпилите промени можете да получите от вашия дилър на Opel. Данните са само информативни и General Motors Southeast Europe не носи отговорност. Допълнителното оборудване подлежи на допълнително заплащане.

Цените са в евро и включват ДДС.

В случай на поръчка на автомобил, моля свържете се с вашия дилър на Opel.